

# GIGABYTE™

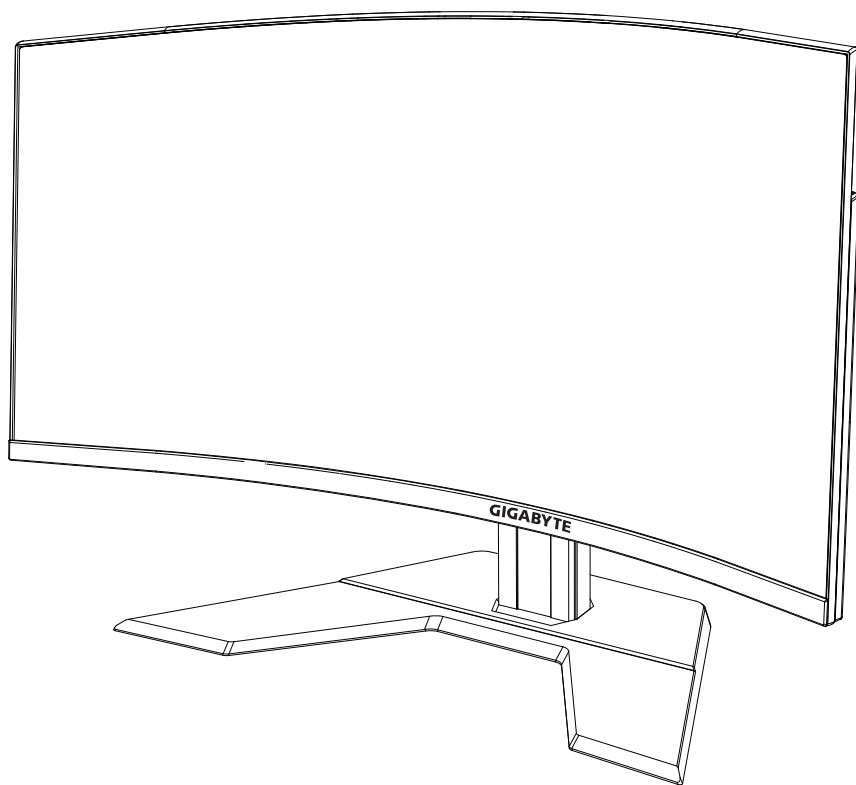

## G32QC1H

ИГРОВОЙ МОНИТОР

### РУКОВОДСТВО ПОЛЬЗОВАТЕЛЯ



**HDMI™**  
HIGH-DEFINITION MULTIMEDIA INTERFACE

## **Авторское право**

© 2023 GIGA-BYTE TECHNOLOGY CO., LTD. Все права защищены.

Товарные знаки, упомянутые в настоящем руководстве, официально зарегистрированы соответствующими правообладателями.

## **Отказ от ответственности**

Сведения, представленные в настоящем руководстве, защищены законами об авторском праве и являются собственностью компании GIGABYTE.

Компания GIGABYTE вправе вносить изменения в технические характеристики и свойства, указанные в настоящем руководстве, без предварительного уведомления.

Запрещается воспроизводить, копировать, переводить, передавать или публиковать в любой форме и любыми средствами сведения, содержащиеся в настоящем руководстве, без предварительного письменного разрешения компании GIGABYTE.

- Внимательно ознакомьтесь с содержанием Руководства пользователя, призванного помочь вам в эксплуатации данного монитора.
- Для просмотра дополнительной информации посетите веб-сайт по адресу:  
<http://www.gigabyte.ru>



Термины HDMI, HDMI High-Definition Multimedia Interface и логотип HDMI являются товарными знаками или зарегистрированными товарными знаками HDMI Licensing Administrator, Inc. в США и других странах.

## Инструкция по технике безопасности

Перед использованием монитора прочтите настоящую *Инструкцию по технике безопасности*.

- Используйте только те принадлежности, которые поставляются в комплекте с монитором, или рекомендованы производителем.
- Храните пластиковый упаковочный пакет для устройства в месте, недоступном для детей.
- Перед тем, как подключать монитор к электрической розетке, убедитесь, что характеристики напряжения блока питания соответствуют характеристикам сети питания в Вашем регионе.
- Вилку кабеля питания следует подключать к правильно смонтированной и заземленной электрической розетке.
- Не прикасайтесь к вилке мокрыми руками, так как это может привести к поражению электрическим током.
- Размещайте монитор на устойчивой поверхности в хорошо проветриваемом месте.
- Не устанавливайте монитор возле источников тепла (в частности, электрообогреватели), а также в зоне воздействия прямых солнечных лучей.
- Отверстия и прорезы в корпусе монитора служат для вентиляции. Не закрывайте вентиляционные отверстия другими предметами.
- Не подносите к монитору воду, напитки и другие виды жидкостей. Невыполнение этого требования может вызвать поражение электрическим током или поломку монитора.
- Не забывайте отключать монитор от электрической розетки перед выполнением очистки.
- Поскольку поверхность экрана легко поцарапать, не прикасайтесь к ней твердыми или острыми предметами.
- Для протирки экрана рекомендуется использовать мягкую безворсовую салфетку вместо обычной ткани. При необходимости для протирки монитора можно использовать специальную жидкость. При этом запрещается распылять жидкость непосредственно на поверхность экрана.
- Отключайте кабель питания, если монитор не планируется использовать в течение длительного времени.
- Запрещается самостоятельно разбирать или ремонтировать монитор.

## Меры предосторожности

Падение устройства может привести к получению серьезной травмы или фатальным последствиям. Во избежание травм устройство необходимо надежно прикрепить к полу или стене в соответствии с инструкциями по установке.

Многих травм, особенно у детей, можно избежать, приняв простые меры предосторожности, такие как:

- **ОБЯЗАТЕЛЬНО** фиксируйте монитор на стойке с основанием из комплекта поставки или задействуйте иные методы монтажа, рекомендованные изготовителем изделия.
- **ОБЯЗАТЕЛЬНО** используйте только ту мебель, которая может служить надежной опорой для устройства.
- **ПОСТОЯННО** следите за тем, чтобы устройство не выступало за края мебели, на которой оно стоит.
- **ОБЯЗАТЕЛЬНО** предупреждайте детей о том, что опасно взбираться на мебель, чтобы достать до устройства или его пульта управления.
- **ОБЯЗАТЕЛЬНО** прокладывайте провода и кабели, подключаемые к устройству, и связывайте их в жгуты так, чтобы они не мешали ходить и не спутывались.
- **ЗАПРЕЩАЕТСЯ** устанавливать монитор на высокую мебель (например, на книжные или посудные шкафы), не прикрепив мебель и устройство к подходящей опоре.
- **ЗАПРЕЩАЕТСЯ** устанавливать устройство на скатерть и другие предметы, расположенные между устройством и мебелью, которая служит опорой.
- **ЗАПРЕЩАЕТСЯ** ставить на устройство или мебель, на котором оно установлено, любые предметы, которые могли бы вызвать интерес у детей.
- Если установленное устройство требуется зафиксировать и переместить, необходимо соблюдать вышеуказанные меры предосторожности.
- Во избежание травм или повреждения устройства в результате опрокидывания из-за землетрясения или иных воздействий убедитесь, что монитор установлен в безопасном месте, и примите меры предосторожности для предотвращения падения.

# СОДЕРЖАНИЕ

Инструкция по технике безопасности .....	3
Меры предосторожности .....	4
Введение .....	6
Извлечение из упаковки .....	6
Комплект поставки.....	8
Общие сведения об устройстве.....	9
Подготовка к работе .....	11
Установка подставки монитора .....	11
Регулировка угла обзора .....	13
Установка кронштейна для настенного монтажа (дополнительно).....	14
Подключение силовых и интерфейсных кабелей .....	16
Эксплуатация устройства .....	17
Включение и выключение питания .....	17
Рекомендации по эксплуатации монитора.....	18
Выбор источника входного сигнала .....	18
Операции .....	19
Контекстное меню .....	19
Настройка параметров устройства.....	24
Приложения.....	34
Технические характеристики .....	34
Перечень поддерживаемых режимов синхронизации .....	35
Поиск и устранение неисправностей .....	36
Уход за устройством.....	37
Гарантийные обязательства GIGABYTE.....	37
СВЕДЕНИЯ ПО БЕЗОПАСНОСТИ .....	38
Информация о соответствии нормативным требованиям .....	38

# ВВЕДЕНИЕ

## Извлечение из упаковки

1. Откройте верхнюю крышку упаковочной коробки. Найдите этикетку для извлечения из упаковки на внутренней крышке.
2. Осторожно положите коробку на устойчивую поверхность, правильно определив ее ориентацию.

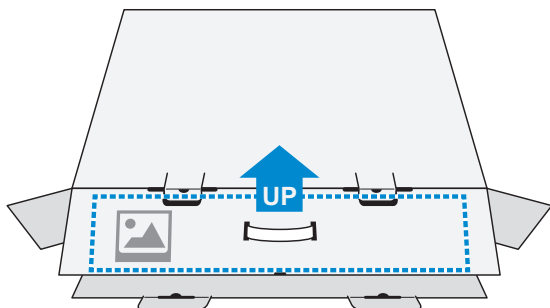

3. Откройте внутреннюю крышку.

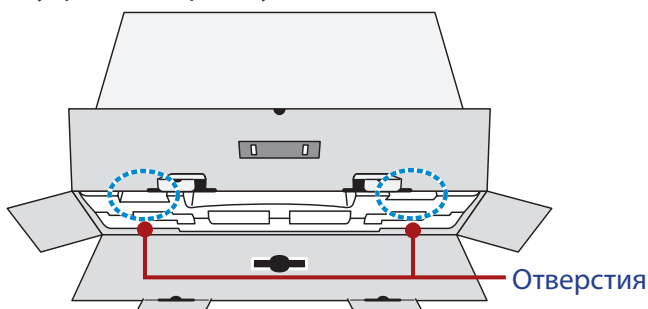

4. Возьмитесь за пенополистироловый блок (через отверстия) и извлеките его из коробки.

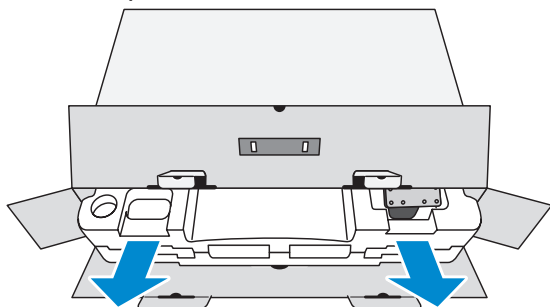

5. Извлеките компоненты, расположенные на верхнем слое пенополистирола.

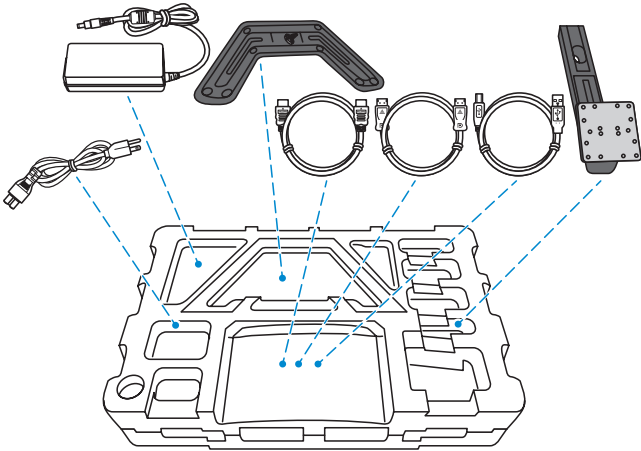

6. Достаньте верхний слой пенополистирола. Затем можно вынуть монитор из нижнего слоя пенополистирола.

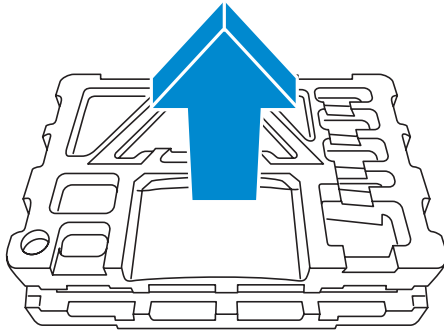

## Комплект поставки

В упаковочной коробке находятся перечисленные ниже компоненты. При отсутствии любого из них обратитесь к местному торговому представителю.

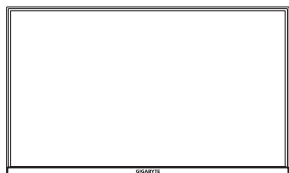

Монитор

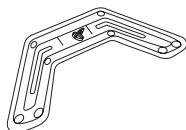

Основание монитора

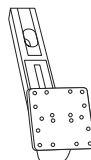

Стойка

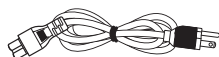

Кабель питания

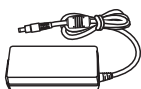

Блок питания

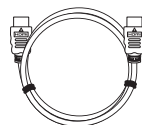

Кабель HDMI

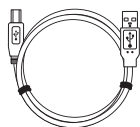

Кабель USB

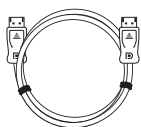

Кабель DP

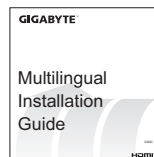

Краткое руководство



Гарантийный талон

**Примечание.** Рекомендуется сохранить упаковочную коробку и упаковочные материалы для транспортировки монитора в будущем.



## Общие сведения об устройстве

### Вид спереди

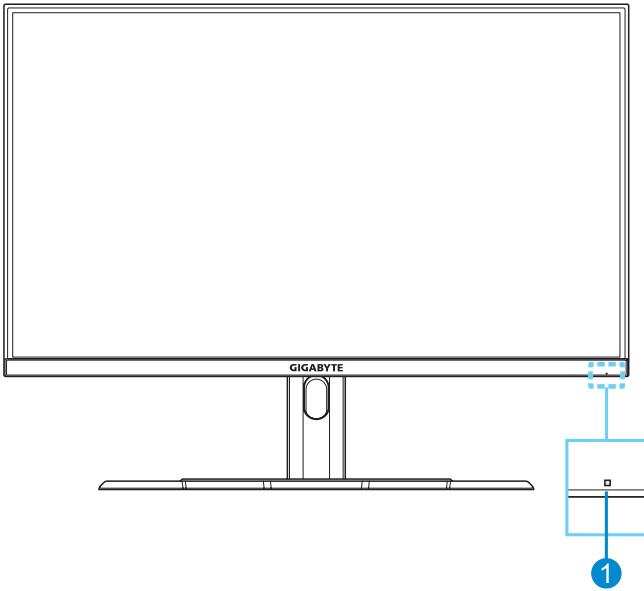

- 1 Индикатор питания

## Вид сзади

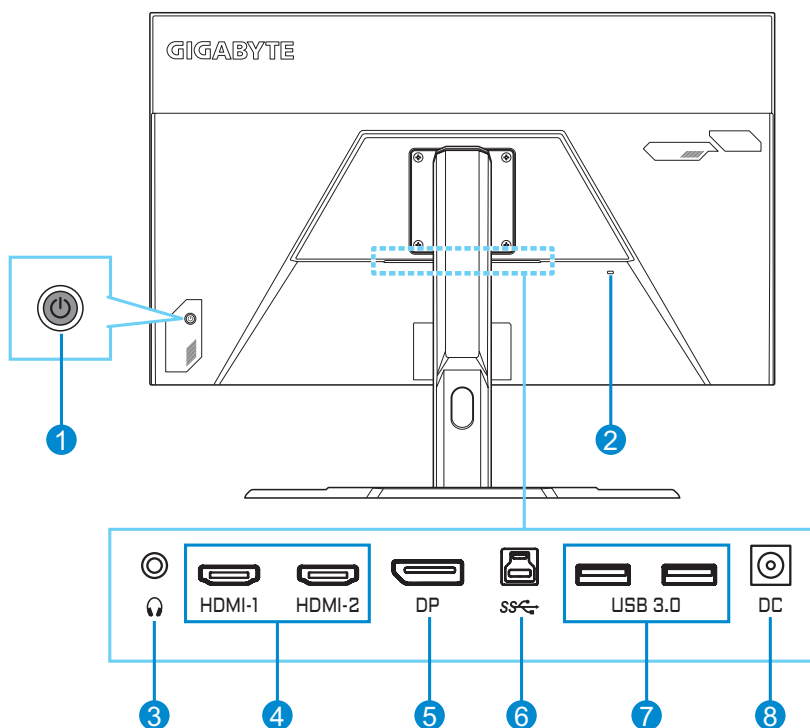

- |   |                      |   |   |
|---|----------------------|---|---|
| 1 | Кнопка управления    | 5 | Порт DisplayPort                        |
| 2 | Разъем Kensington    | 6 | Восходящий порт USB                     |
| 3 | Гнездо для наушников | 7 | Порты USB 3.0 (2 шт.)                   |
| 4 | Порты HDMI (2 шт.)   | 8 | Входной разъем питания постоянного тока |

**HDMI** Термины HDMI, HDMI High-Definition Multimedia Interface, HDMI Trade Dress и логотипы HDMI являются товарными знаками или зарегистрированными товарными знаками HDMI Licensing Administrator, Inc.

# ПОДГОТОВКА К РАБОТЕ

## Установка монитора

1. Положите монитор на нижний слой вспененного полистирола вниз экраном.
2. Выровняйте площадку стойки относительно посадочных отверстий на задней стенке корпуса монитора и закрепите стойку на корпусе винтами из комплекта поставки.

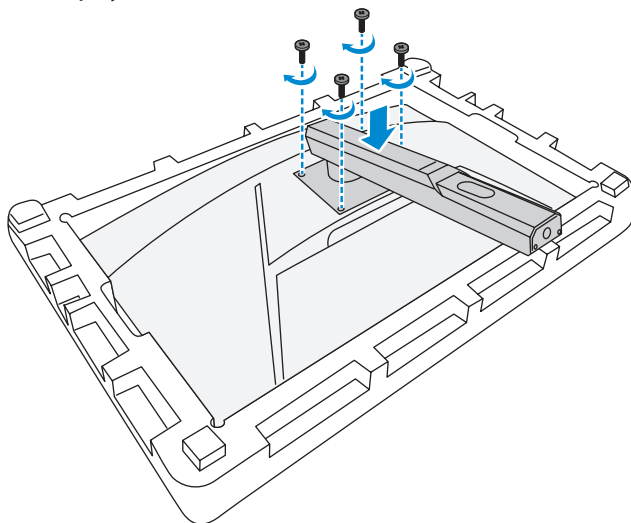

3. Совместите основание монитора относительно соответствующих выступов на стойке. Закрепите основание на стойке.

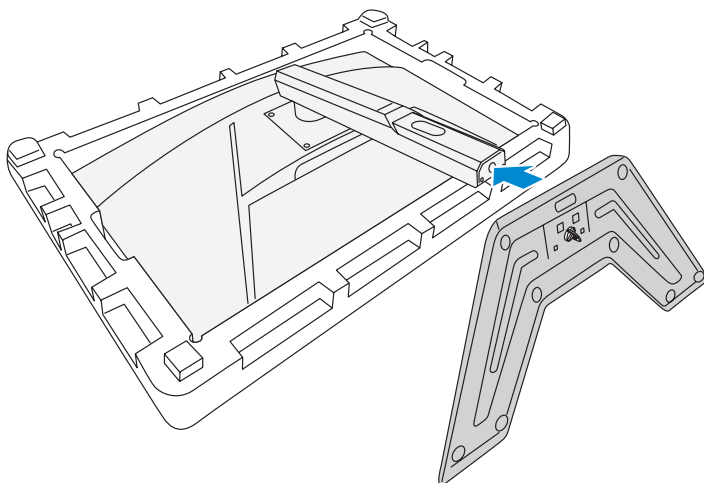

4. Поднимите кольцо с винтом и вращайте его по часовой стрелке, чтобы зафиксировать основание монитора на стойке

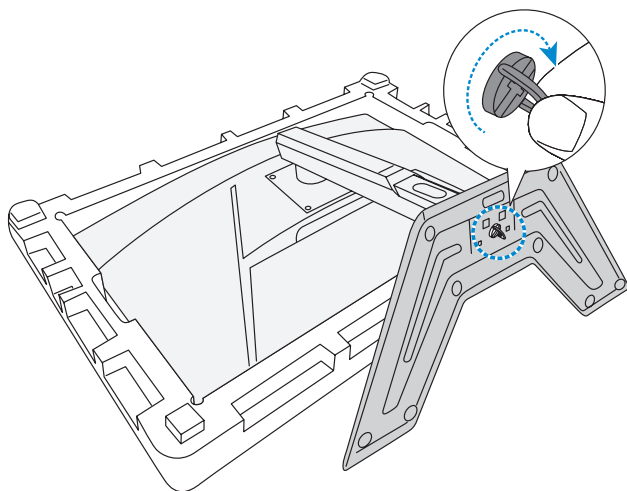

5. Переверните монитор в вертикальное положение и установите на рабочий стол

## Регулировка угла обзора

**Примечание.** Придерживайте монитор за подставку, чтобы он не опрокинулся в процессе выполнения регулировки.

### Регулировка угла наклона

Наклоните экран вперед или назад под нужным углом обзора (от  $-5^{\circ}$  до  $20^{\circ}$ ).

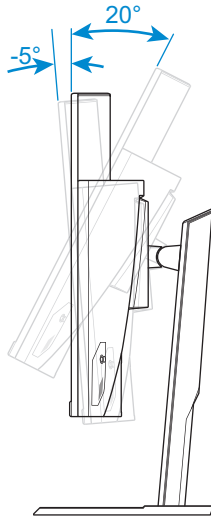

### Регулировка высоты экрана

Экран можно опустить или поднять на нужную высоту (от 0 до 100 мм).

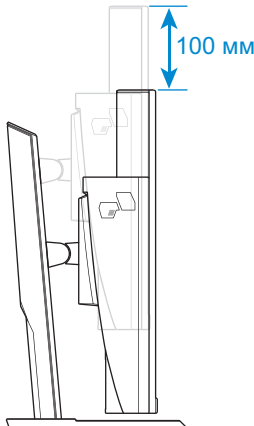

## Установка кронштейна для настенного монтажа (дополнительно)

Разрешается использовать только комплект для настенного монтажа 100 x 100 мм, рекомендованный производителем.

1. Положите монитор на нижний слой вспененного полистирола вниз экраном.
2. Открутите и удалите винты, которые фиксируют стойку на корпусе монитора.

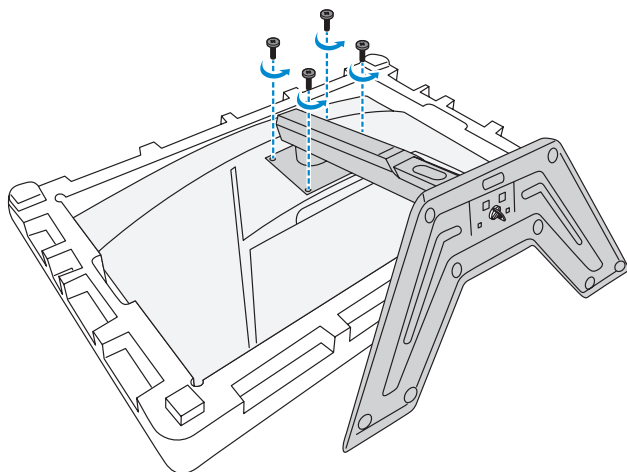

3. Отсоедините стойку с основанием.

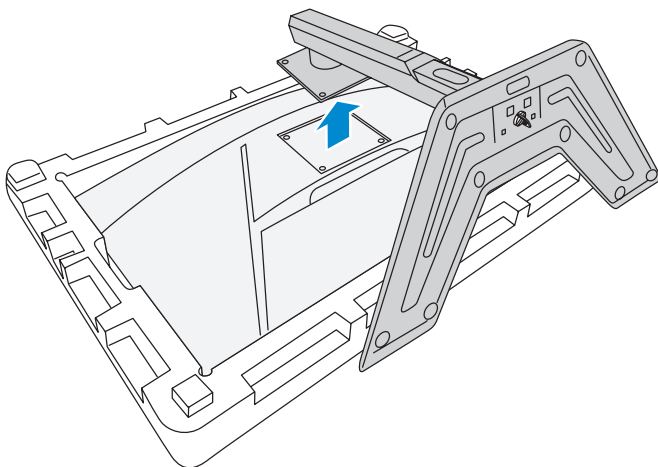

4. Прикрепите монтажный кронштейн к монтажным отверстиям, расположенным на задней панели монитора. Закрепите кронштейн винтами.

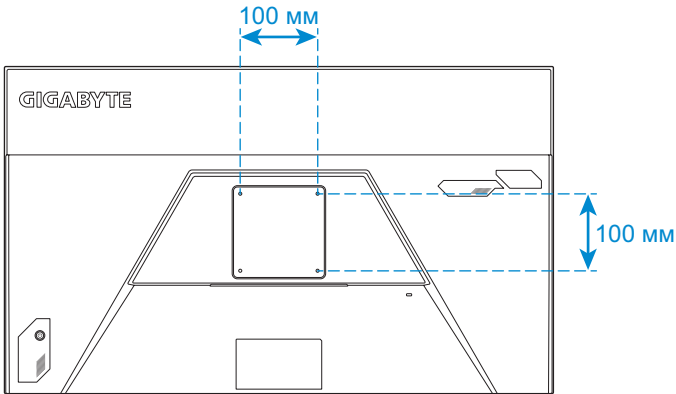

**Примечание.** Чтобы установить монитор на стене, руководствуйтесь инструкциями по установке к комплекту кронштейна для настенного монтажа.

## Подключение силовых и интерфейсных кабелей

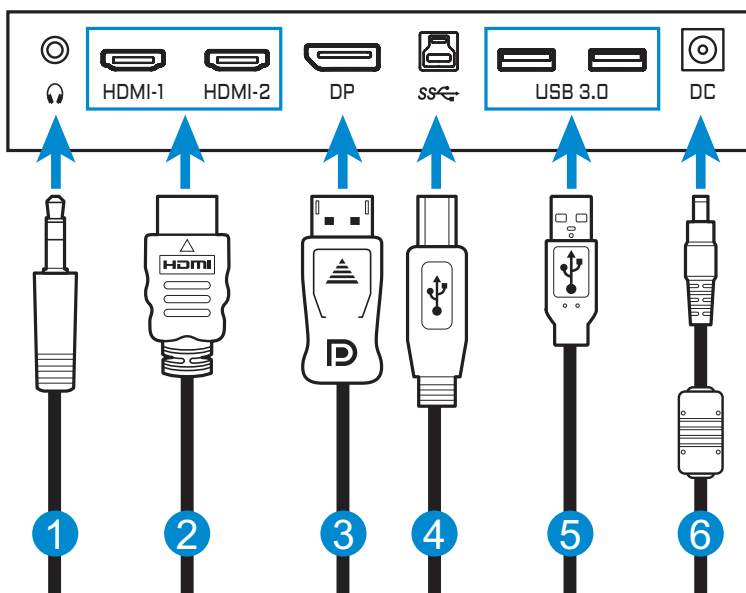

- 1 Кабель для наушников
- 2 Кабель HDMI
- 3 Кабель DisplayPort
- 4 Кабель USB (А-штыревой к В-штыревой)
- 5 Кабель USB
- 6 Силовой кабель блока питания



# ЭКСПЛУАТАЦИЯ УСТРОЙСТВА

## Включение и выключение питания

### Питание включено

1. Подключите силовой кабель питания к блоку питания.
2. Подключите блок питания к входному разъему питания постоянного тока на задней панели монитора.
3. Подключите кабель питания к электрической розетке.
4. Для включения монитора нажмите на кнопку **Управления**. Индикатор питания начинает светиться белым цветом, указывая на то, что монитор готов к работе.

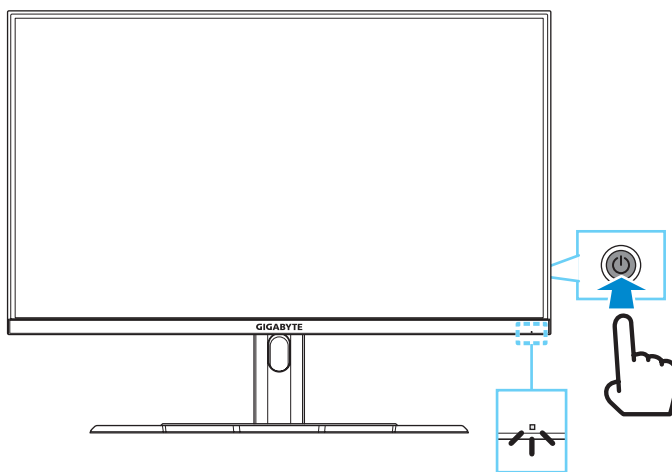

**Примечание.** При отсутствии сигнала на мониторе ненадолго отображается уведомление **No Signal (Нет сигнала)**. Затем монитор переходит в режим энергосбережения, а индикатор питания становится белым и начинает мигать с периодичностью в одну секунду.

### Питание отключено

Для выключения монитора нажмите и удерживайте в течение 2 секунд кнопку **Управления**.

**Примечание.** Когда на экране появится **Основное** меню, монитор можно также выключить, перемещая вниз кнопку **Управления** (⏻). См. стр. 21.

## Рекомендации по эксплуатации монитора

В мониторе используется технология Flicker-Free, которая устраняет видимое мерцание, снимая напряжение и усталость глаз пользователя.

Ниже представлены советы для комфортного просмотра изображения на мониторе.

- Оптимальное расстояние от монитора до пользователя составляет от 510 мм до 760 мм (20-30 дюймов).
- В общем случае, рекомендуется располагать монитор так, чтобы верх экрана находился на уровне глаз удобно сидящего зрителя или немного ниже.
- Выбирайте яркость освещения в соответствии с типом выполняемой работы.
- Устраивайте регулярные и частые перерывы (не менее 10 минут) через каждые полчаса.
- Периодически отводите взгляд от экрана монитора и фокусируйте его на удаленных предметах не менее 20 секунд.
- Также уменьшить зрительное напряжение помогут упражнения для глаз. Повторяйте эти упражнения несколько раз. (1) Посмотреть вверх и вниз (2) Медленные вращательные движения глазами (3) Движения глазами по диагонали.

## Выбор источника входного сигнала

1. Передвиньте кнопку **Управления** вправо (⏪) для входа в меню **Входной сигнал**.
2. Передвиньте кнопку **Управления** вверх/вниз (⏶) для выбора нужного источника входного сигнала. Затем нажмите на кнопку **Управления** для подтверждения.

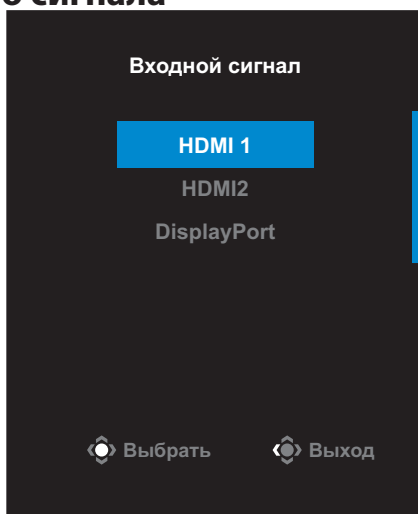

# ОПЕРАЦИИ

## Контекстное меню

### Клавиша быстрого вызова

По умолчанию кнопке **Управления** назначена особая функция.

**Примечание.** Чтобы изменить предустановленную функцию клавиши быстрого вызова, перейдите в раздел «Быстрое переключение» на стр. 31.

Для доступа к клавише быстрого вызова выполните следующие действия.

- Передвиньте кнопку **Управления** вверх (↕) для входа в меню **Баланс черного**.

Передвиньте кнопку **Управления** вверх/вниз (↕) для настройки параметра и нажмите на кнопку **Управления** для подтверждения.



- Передвиньте кнопку **Управления** вниз (⬇️) для входа в меню **Режим изображения**.

Передвиньте кнопку **Управления** вверх/ вниз (⬆️) для выбора нужного параметра и нажмите на кнопку **Управления** для подтверждения.

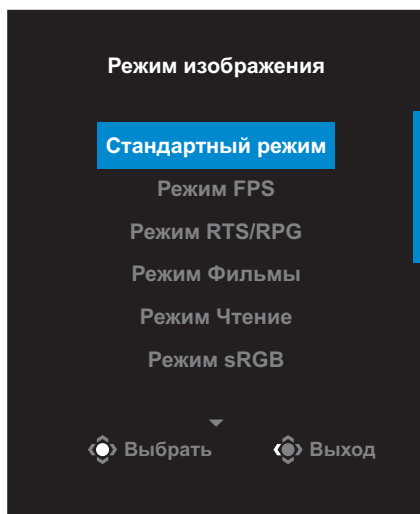

- Передвиньте кнопку **Управления** влево (⬅️) для входа в меню **Громкость**.

Передвиньте кнопку **Управления** вверх/ вниз (⬆️) для настройки уровня громкости наушников и нажмите на кнопку **Управления** для подтверждения.



- Передвиньте кнопку **Управления** вправо (⬆️) для входа в меню **Входной сигнал**. См. раздел «Выбор источника входного сигнала».

**Примечание.** Чтобы закрыть меню, передвиньте кнопку **Управления** влево (⬅️).

## Назначение функциональных клавиш

Нажмите на кнопку **Управления** для отображения **Основного** меню.

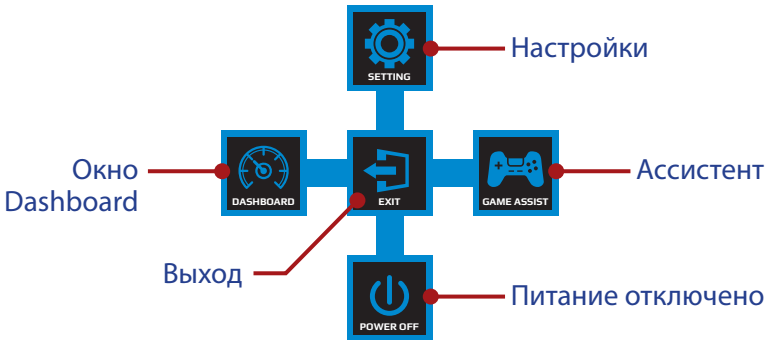

Затем кнопкой **Управления** выберите нужную функцию и настройте соответствующие параметры.

### Окно Dashboard

После того, как на экране появится **Основное** меню, передвиньте кнопку **Управления** влево (←) для входа в меню **Окно Dashboard**.

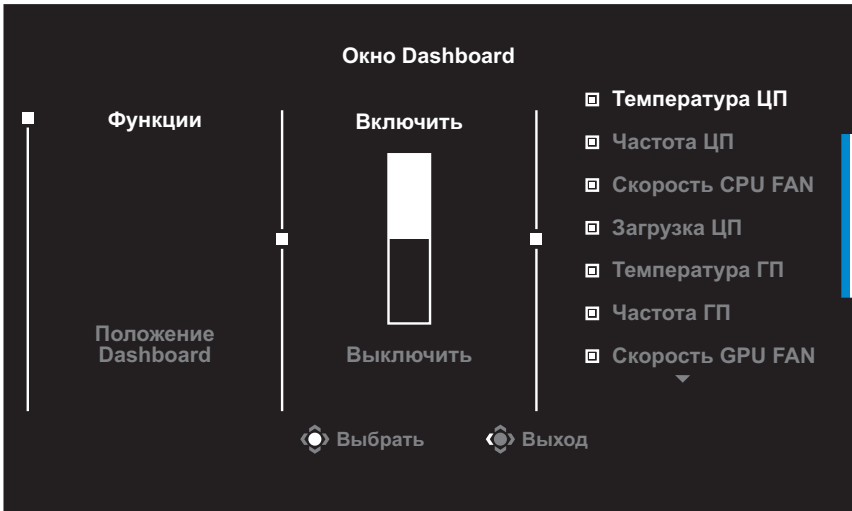

- **Функции:** Включение и выключение функции. При включении можно выбрать нужные параметры для отображения на экране.
- **Положение Dashboard:** Укажите положение информации Dashboard на экране.

После завершения настройки Dashboard системные данные будут передаваться в SOC через порт USB, а на экране будут отображаться значения выбранных функций.

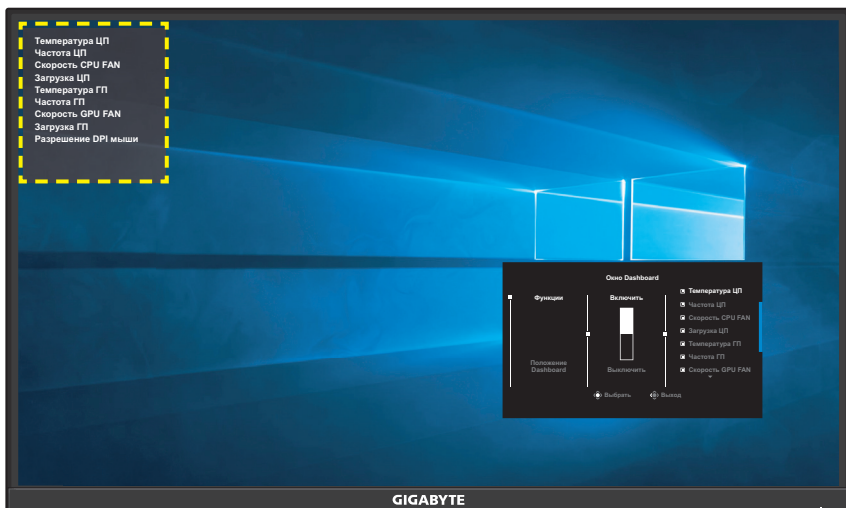

**Примечание.** Убедитесь, что кабель USB правильно подключен к восходящему порту USB монитора и порту USB компьютера.

## Ассистент

После того, как на экране появится **Основное** меню, передвиньте кнопку **Управления** вправо (⊙) для входа в меню **Ассистент**.



- **Информация об игре:** Настройка параметров, связанных с играми FPS (динамичные игры с видом от первого лица).
  - ✓ Нажмите на кнопку **Таймер игры** для выбора режима таймера обратного отсчета. Для отключения этой функции установите для нее значение **Выключить**.
  - ✓ Выберите параметр **Счетчик сессии** или **Частота обновления** для включения или выключения счетчика сессии или настройки частоты обновления в реальном времени.
  - ✓ Выберите пункт **Положение окна ИНФО**, чтобы указать место отображения информации на экране.

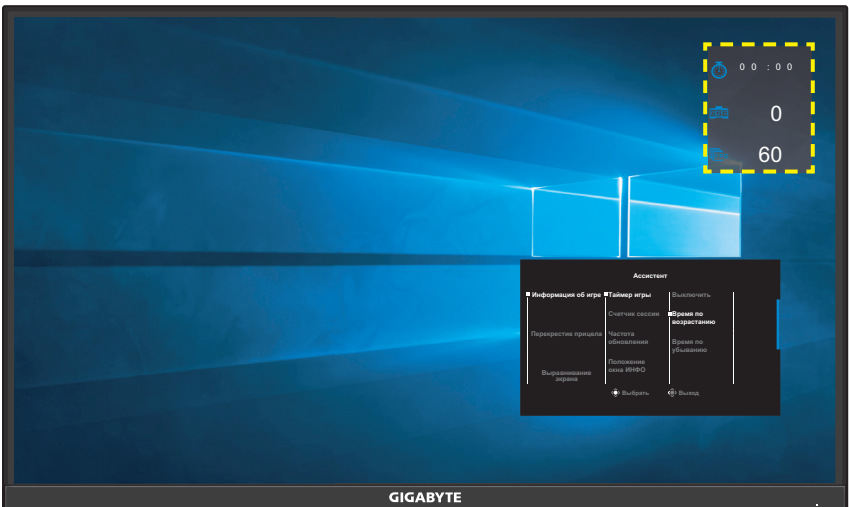

- **Перекрестие прицела:** Выбор нужного типа перекрестия прицела в зависимости от игровой среды. Это позволяет повысить точность прицеливания.
- **Выравнивание экрана:** При включении этой функции с четырех сторон экрана отображаются линии выравнивания, с помощью которых легко и удобно выполняется идеальное выравнивание нескольких мониторов.

## Настройка параметров устройства

После того, как на экране появится **Основное** меню, передвиньте кнопку **Управления** вверх (⬆) для входа в меню **Настройки**.

**Примечание.** Кнопка **Управления** служит для выбора функций меню и выполнения настроек.

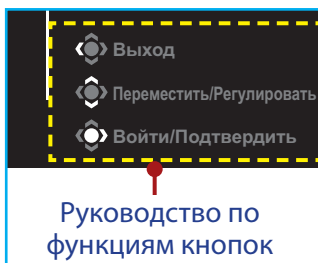

## Режим Игра

Настройка параметров, связанных с режимом игры.



Элемент	Описание
Стабилизация изображения	<p>При включении этой функции уменьшается размытость изображения в движении при быстром перемещении объектов в игре.</p> <p><b>Примечание.</b> Эта функция недоступна в следующих случаях:</p> <ul style="list-style-type: none"> <li>- если значение настройки частоты составляет менее 100 Гц;</li> <li>- если активирована функция AMD FreeSync Premium Pro.</li> <li>- если источником сигнала является HDR.</li> </ul>



Элемент	Описание
Баланс черного	Регулировка яркости затемненных участков изображения.
Супер разрешение	Увеличение резкости изображений с низким разрешением.
Режимы дисплея	<p>Выбор соотношения сторон изображения на экране.</p> <ul style="list-style-type: none"> <li>• Полный экран: Изменение масштаба входного изображения по размеру экрана. Является оптимальным для изображений с соотношением сторон 16:9.</li> <li>• Соотношение сторон: Воспроизведение входного изображения без геометрических искажений, с максимально возможным заполнением экрана.</li> </ul> <p><b>Примечание.</b> 1:1, 22"W(16:10), 23"W(16:9), 23,6W(16:9), 24"W(16:9). Этот режим несовместим с функцией AMD FreeSync Premium Pro.</p>
Время отклика	Улучшение времени отклика ЖК-монитора.
AMD FreeSync Premium Pro	Включение этой функции позволяет устранить запаздывание и появление на экране артефактов во время игровых сеансов.

## Режим Изображение

Настройка параметров, связанных с изображением.

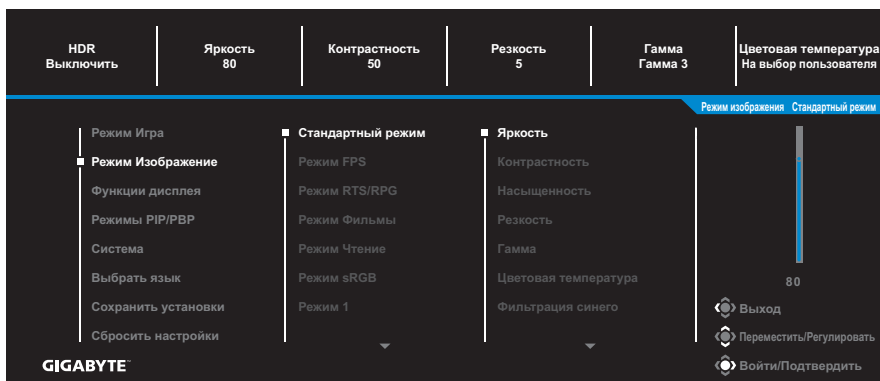

Выберите один из готовых режимов изображения.

- Стандартный режим: Для редактирования документов или просмотра веб-сайтов.
- Режим FPS: для игр FPS (динамичные игры с видом от первого лица).
- Режим RTS/RPG: для игр RTS (стратегические игры в реальном времени) и RPG (ролевые игры).
- Режим Фильмы: для просмотра фильмов.
- Режим Чтение: для просмотра документов.
- Режим sRGB: для просмотра растровой и векторной графики на компьютере.
- Режим 1: Пользовательские параметры режима изображения.
- Режим 2: Пользовательские параметры режима изображения.
- Режим 3: Пользовательские параметры режима изображения.

Затем можно настроить следующие параметры изображения.

Элемент	Описание
Яркость	Регулировка яркости изображения.
Контрастность	Регулировка контрастности изображения.
Насыщенность	Настройка интенсивности приглушенных цветов.
Резкость	Регулировка резкости изображения.
Гамма	Регулировка среднего уровня освещенности.

Элемент	Описание
Цветовая температура	<p>Выбор цветовой температуры.</p> <p><b>Примечание.</b> Выберите <b>На выбор пользователя</b> для настройки цветовой температуры путем регулировки уровня красного (R), зеленого (G) или синего (B) цвета.</p>
Фильтрация синего	<p>Уменьшение уровня излучения синей составляющей спектра.</p> <ul style="list-style-type: none"> <li>• Уровень 0: Без изменений.</li> <li>• Уровень 1 - 10: Чем выше уровень, тем больше уменьшается интенсивность синего света.</li> </ul> <p><b>Примечание.</b> Уровень 10 - оптимизированная установка. Соответствует требованиям Сертификата TUV в отношении нижней границы уровня излучения синей составляющей спектра.</p>
Динамический контраст	<p>Регулировка уровня черного в изображении для достижения оптимальной контрастности.</p>
Сбросить настройки	<p>Сброс всех настроек <b>Режим Изображение</b> и восстановление значений по умолчанию.</p>

## Функции дисплея

Настройка параметров, связанных с экраном монитора.

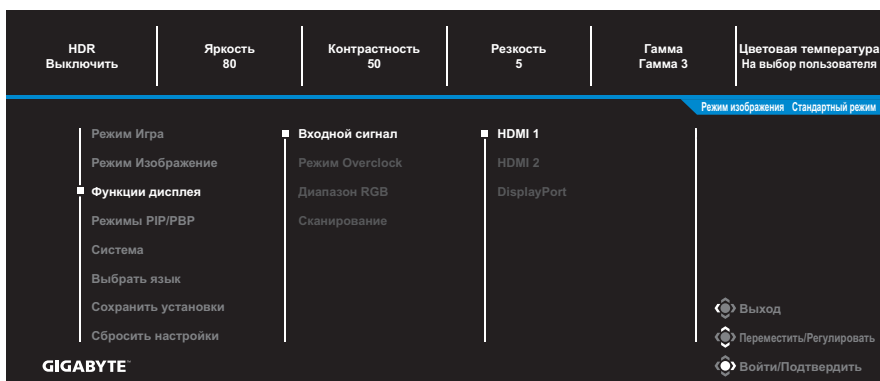

Элемент	Описание
Входной сигнал	Выбор источника входного сигнала.
Режим Overclock	<p>Дает возможность монитору применять более высокую частоту обновления.</p> <p><b>Примечание.</b> При включении функции Разгон на мониторе может появиться мерцание или другие нежелательные явления, связанные с общей конфигурацией системы и, возможно, техническими характеристиками панели монитора. Эти эффекты можно уменьшить, установив более низкую частоту обновления.</p>
Диапазон RGB	<p>Выбор соответствующей настройки диапазона RGB или установка ее автоматического определения монитором.</p> <p><b>Примечание.</b> Этот параметр поддерживается только для входа HDMI.</p>
Сканирование	При включении этой функции размер входного изображения немного увеличивается, чтобы скрыть наиболее выступающие края изображения.

## Режимы PIP/PBP

Настройка параметров, связанных с режимом воспроизведения нескольких изображений.

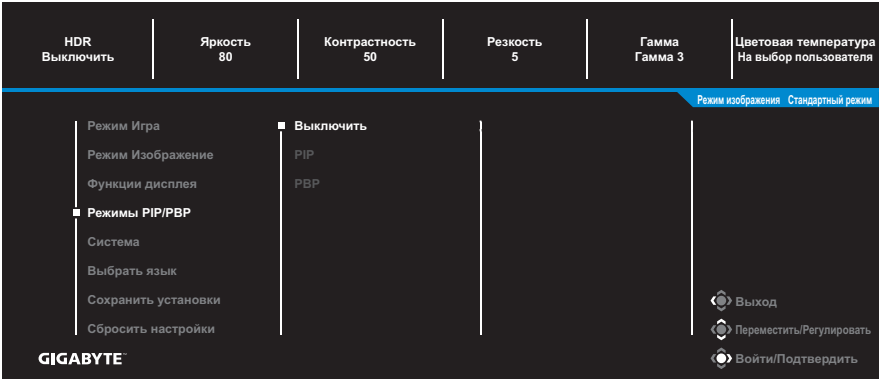

Элемент	Описание
Выключить	Выключение функции Режимы PIP/PBP.
PIP	<p>Разделение экрана на 2 части (основное окно и окно-вставка).</p> <ul style="list-style-type: none"> <li>• Источник: Смена источника входного сигнала для окна-вставки.</li> <li>• Размер PIP: Регулировка размера окна-вставки.</li> <li>• Расположение: Перемещение окна-вставки в другое положение.</li> <li>• Переключение видео: Смена содержимого двух окон.</li> <li>• Переключение звука: Выбор источника звукового сигнала, с которого будет воспроизводиться звук.</li> </ul>
PBP	<p>Отображение разделенного экрана в формате 1 x 1 (левое и право окно).</p> <ul style="list-style-type: none"> <li>• Источник: Смена источника входного сигнала для правого окна.</li> <li>• Размер PBP: Регулировка размера окна.</li> <li>• Переключение видео: Смена содержимого двух окон.</li> <li>• Переключение звука: Выбор источника звукового сигнала, с которого будет воспроизводиться звук.</li> </ul>

**Примечание.** Режимы PIP/PBP несовместимы с функциями HDR и AMD FreeSync Premium Pro.

## Система

Настройка параметров, связанных с системой.

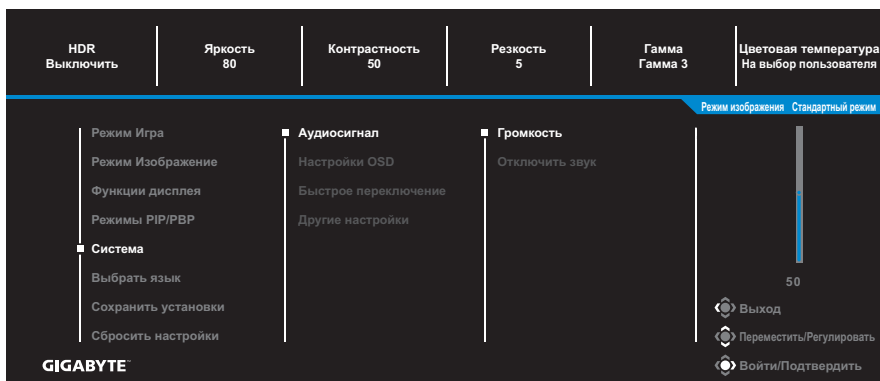

Элемент	Описание
Аудиосигнал	<p>Настройки воспроизведения звука.</p> <ul style="list-style-type: none"> <li>Громкость: регулировка уровня громкости.</li> <li>Отключить звук: включение и выключение функции Отключить звук.</li> </ul>
Настройки OSD	<p>Настройка параметров экранного меню (OSD).</p> <ul style="list-style-type: none"> <li>Время отображения: установка временного интервала, в течение которого экранное меню отображается на экране монитора.</li> <li>Прозрачность окна OSD: Регулировка прозрачности окна экранного меню.</li> <li>Заблокировать OSD: при включении этой функции настройка параметров экранного меню будет запрещена.</li> </ul> <p><b>Примечание.</b> Для отключения функции блокировки экранного меню нажмите на кнопку <b>Управления</b>. После появления сообщения на экране выберите <b>Да</b> для подтверждения.</p> <div style="background-color: black; color: white; padding: 10px; text-align: center; margin-top: 10px;"> <p>Клавиша заблокирована, подтвердите разблокировку</p> <p>Нет <span style="background-color: #007bff; color: white; padding: 2px 10px; border-radius: 4px;">Да</span></p> </div>

Элемент	Описание
Быстрое переключение	<p>Назначение функции клавиш быстрого вызова.</p> <p>Варианты выбора: Стабилизация изображения, Баланс черного, Фильтрация синего, Громкость, Входной сигнал, Контрастность, Яркость и Режим изображения.</p> <p>Ниже показана настройка клавиш быстрого вызова по умолчанию.</p> <p>⇒ Вверх (⬆️): Баланс черного</p> <p>⇒ Вниз (⬆️): Режим изображения</p> <p>⇒ Вправо (⬆️): Входной сигнал</p> <p>⇒ Влево (⬆️): Громкость</p>
Другие настройки	<ul style="list-style-type: none"> <li>• Разрешение экрана: При включении этой функции на экране отображается сообщение о рекомендованном разрешении, когда монитор переключается на другой источник входного сигнала.</li> <li>• Автопереключение: При включении этой функции производится автоматическое переключение на другой доступный источник входного сигнала.</li> <li>• Автоотключение: При включении этой функции монитор автоматически выключается по истечении определенного времени.</li> <li>• Светодиодный индикатор: по умолчанию для параметра «LED индикатор» выбрано значение «Всегда ВКЛ.» <ul style="list-style-type: none"> <li>- Для параметра «LED индикатор» выбрано значение «Всегда ВЫКЛ.»: Выключение индикатора питания.</li> <li>- Для параметра «LED индикатор» выбрано значение «Всегда ВКЛ.»: Индикатор питания светится белым цветом в процессе работы, а в режиме ожидания — мигает с интервалом в 1 с.</li> <li>- Для параметра «LED индикатор» выбрано значение «Режим ожидания ВКЛ.»: Индикатор питания не светится в процессе работы, а в режиме ожидания — мигает с интервалом в 1 с.</li> <li>- При выключении источника питания индикатор питания гаснет.</li> </ul> </li> </ul>

## Выбрать язык

Выбор доступного языка экранного меню.

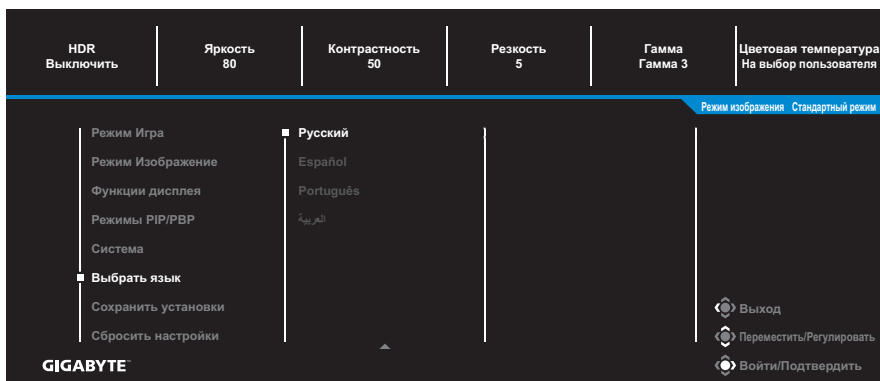

## Сохранить установки

Установка персонализированных конфигураций экранного меню для Настройки экрана 1, Настройки экрана 2 или Настройки экрана 3.

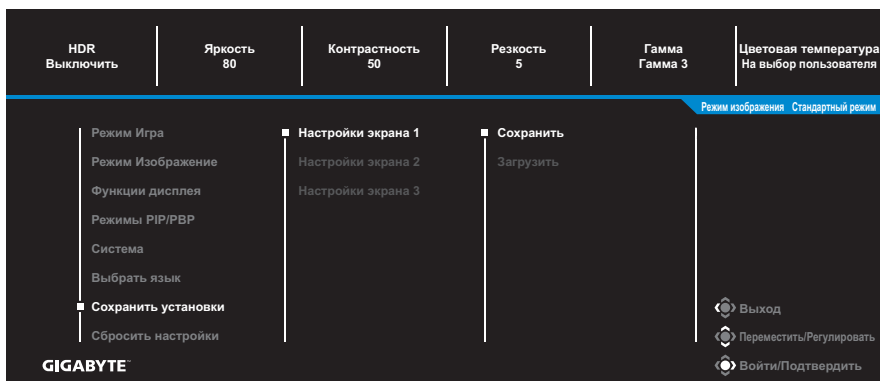

Элемент	Описание
Сохранить	Сохранение настроенных параметров.
Загрузить	Загрузка сохраненных параметров.



## Сбросить настройки

Восстановление заводских значений параметров монитора.

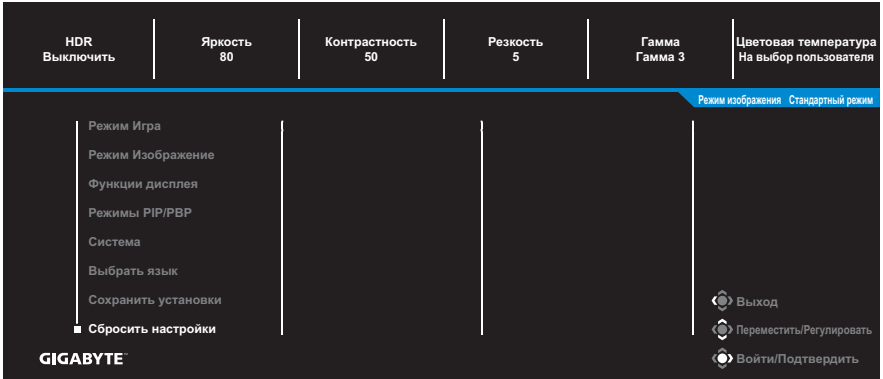

# ПРИЛОЖЕНИЯ

## Технические характеристики

Элемент	Технические характеристики
Размер матрицы	31,5 дюйм
Соотношение сторон	16:9
Разрешение	2560 x 1440
Срок службы LED индикатора	30 000 час
Шаг пиксела	0,2724 x 0,2724 мм
Яркость	350 нит (типловая)
Коэффициент контрастности	3000:1 (типовой)
Глубина цвета	16,7 млн (8 бит)
Рабочая область экрана	697,344 (Г) x 392,256 (В) мм
Угол просмотра	178° (Г) /178° (В)
Входные/ выходные разъемы	<ul style="list-style-type: none"> <li>• 2x HDMI 2.0</li> <li>• 1x DP1.2</li> <li>• Наушники, 1 шт.</li> <li>• USB восходящий, 1 шт.</li> <li>• 2x USB 3.0 (нисходящий), поддержка зарядки BC 1.2 (5 В/1,5 А)</li> </ul>
Электропитание	100 ~ 240 В, 50/60 Гц
Модель адаптера переменного тока	Asian Power Devices Inc. DA-90J19 Dongguan Yingju Power Co., Ltd. YJS090G-1904740D
Потребляемая мощность	<ul style="list-style-type: none"> <li>• Включено: 41 Вт</li> <li>• Режим ожидания: 0,5 Вт</li> <li>• Выключено: 0,3 Вт</li> </ul> <p><b>Примечание.</b> Условия испытания соответствуют стандартам CEC.</p>
Габариты коробки (Ш x В x Г)	710,5 x 550,0 x 234,8 мм (с подставкой)
Масса	<ul style="list-style-type: none"> <li>• 7,8 ±0,5 кг (нетто, с подставкой)</li> <li>• 5,5 ±0,5 кг (нетто, без подставки)</li> </ul>
Температурный диапазон (в рабочем режиме)	0°C - 40°C

**Примечание.** Технические характеристики изделия могут быть изменены изготовителем без предварительного уведомления пользователей.

## Перечень поддерживаемых режимов синхронизации

Режимы синхронизации	HDMI 2.0	DisplayPort 1.2
640x480@60 Гц	V	V
640x480@75 Гц	V	V
720x480@60 Гц	V	V
800x600@60 Гц	V	V
800x600@75 Гц	V	V
1024x768@60 Гц	V	V
1024x768@75 Гц	V	V
1280x720@60 Гц	V	V
1280x720@120 Гц	V	V
1920x1080@60 Гц	V	V
1920x1080@120 Гц	V	V
1920x1080@144 Гц	V	X
1920x1080@165 Гц	X	V
2560x1440@60 Гц	V	V
2560x1440@120 Гц	V	V
2560x1440@144 Гц	V	X
2560x1440@165 Гц	X	V

## Поиск и устранение неисправностей

Проблема	Возможные решения
Нет питания	<ul style="list-style-type: none"> <li>Убедитесь в том, что кабель питания правильно подключен к источнику питания и монитору.</li> <li>Осмотрите кабель и вилку на наличие повреждений.</li> <li>Убедитесь, что монитор включен.</li> </ul>
Отсутствует изображение на экране	<ul style="list-style-type: none"> <li>Убедитесь, что монитор правильно подключен к компьютеру, и оба устройства включены.</li> <li>Убедитесь, что источник входного сигнала выбран правильно. См. стр. 18 или 28.</li> <li>Настройте параметры <b>Яркость</b> и <b>Контрастность</b>. См. стр. 26.</li> </ul>
Изображение не заполняет весь экран	<ul style="list-style-type: none"> <li>Попробуйте установить другое значение параметра <b>Режимы дисплея</b> (соотношение сторон). См. стр. 25.</li> </ul>
Цвета искажены	<ul style="list-style-type: none"> <li>Проверьте правильность подключения кабеля источника входного сигнала.</li> <li>Настройка параметров, связанных с изображением. См. раздел «Режим Изображение».</li> </ul>
Звук отсутствует или низкий уровень громкости	<ul style="list-style-type: none"> <li>Проверьте правильность подключения кабеля наушников.</li> <li>Регулировка уровня громкости. См. стр. 20 или 30.</li> <li>Отрегулируйте параметры звука компьютера.</li> </ul>

**Примечание.** Если неисправность не удалось устранить самостоятельно, пожалуйста, обратитесь за помощью в службу технической поддержки потребителей продукции компании GIGABYTE

## Уход за устройством

Если экран загрязнен, выполните следующие действия для его очистки.

- Протрите экран мягкой салфеткой без ворса для удаления остаточной пыли.
- Распылите или нанесите чистящую жидкость на мягкую салфетку. Аккуратно протрите экран влажной салфеткой.

### **Примечание.**

- Салфетка должна быть влажной, но не мокрой.
- Протирая экран, не давите на него.
- Едкие и абразивные чистящие средства могут вызвать повреждение экрана.

## Гарантийные обязательства GIGABYTE

Подробная информация о гарантийных обязательствах компании GIGABYTE размещена на официальном сайте по адресу: <https://www.gigabyte.com> и <https://www.gigabyte.ru>

# СВЕДЕНИЯ ПО БЕЗОПАСНОСТИ

## Информация о соответствии нормативным требованиям

### Уведомление о соответствии стандартам Федеральной комиссии США по связи (FCC)

#### Декларация поставщика

#### 47 Cfr § 2.1077 Информация о соответствии

Наименование продукта: **ЖК-монитор**

Торговая марка: **GIGABYTE**

Модель: **G32QC A**

Ответственная сторона – U.S. Контактная информация: **G.B.T. Inc.**

Адрес: 17358 Railroad street, City Of Industry, CA91748

Тел.: 1-626-854-9338

Официальная информация в Интернет: <https://www.gigabyte.com>

#### **FCC Заявление о соответствии:**

Это устройство соответствует требованиям Части 15 Правил FCC, Подраздел В, Индустриальные помехи. При использовании устройства должны быть соблюдены следующие два условия: (1) Данное устройство не создает вредные помехи; и (2) Данное устройство должно быть устойчиво к воздействию внешних помех, в том числе к помехам, которые могут нарушить нормальную работу устройства.

Это устройство было протестировано и признано соответствующим требованиям к устройствам Класса В в соответствии с Частью 15 Требований FCC. Эти ограничения разработаны для обеспечения достаточной защиты от вредных помех в бытовых условиях. Данное оборудование генерирует, использует и может распространять электромагнитные волны, нарушение предписаний производителя в части установки и эксплуатации изделия может привести к возникновению помех при работе устройств радиосвязи. Даже при соблюдении инструкций по установке не гарантируется отсутствие помех в каком-то определенном случае. Если данное устройство вызывает помехи при приеме радио- и телевизионных сигналов, что легко проверить, выключив и включив устройство, пользователю рекомендуется попытаться устранить помехи, выполнив указанные далее действия:

- Изменить ориентацию или перенести в другое место приемную антенну;
- Увеличить расстояние между приемником и устройством;
- Подключить оборудование и приемник к сетевым розеткам разных цепей;
- Обратиться за помощью к продавцу или опытному специалисту по теле- и радиотехнике.

### **Заявление Министерства связи Канады**

Данное цифровое устройство не превышает пределов для цифровых устройств класса В по радиозумовым помехам, установленных Положениями по радиоинтерференции Министерства связи Канады. Это цифровое устройство класса В соответствует канадскому стандарту ICES-003.

### **European Union (EU) Ce Declaration of Conformity**

This device complies with the following directives: Electromagnetic Compatibility Directive 2014/30/EU, Low-voltage Directive 2014/35/EU, ErP Directive 2009/125/EC, RoHS directive (recast) 2011/65/EU & the 2015/863 Statement. This product has been tested and found to comply with all essential requirements of the Directives.

### **Уведомление о соответствии правилам Европейского Союза об ограничении содержания вредных веществ (RoHS) Директива 2011/65/EU и Директива (EU) 2015/863**

Изделие GIGABYTE не содержит вредных веществ (Cd, Pb, Hg, Cr<sub>[VI]</sub>, PBD и PBDE). Детали и компоненты прошли тщательный отбор на соответствие требованиям RoHS. Компания GIGABYTE разрабатывает и производит изделия, в которых не используются запрещенные международными нормами токсичные химикаты.

### **Уведомление о соответствии требованиям директивы ЕС об отходах электрического и электронного оборудования (WEEE)**

Компания GIGABYTE соблюдает законы, принятые в рамках предписаний Директивы 2012/19/EU WEEE (об отходах электрического и электронного оборудования). В директиве WEEE указан порядок обращения, сбора, переработки и утилизации электрических и электронных устройств и их компонентов. Согласно требованиям Директивы, использованное оборудование подлежит маркировке, отдельному сбору и утилизации в установленном порядке.

## Информация о знаке WEEE



Указанный знак наносится на изделие или его упаковку. Знак указывает на то, что данное изделие запрещается утилизировать совместно с другими отходами. Устройство следует сдать в центр сбора отходов для выполнения процедуры идентификации, сортировки, переработки и утилизации.

Дополнительные сведения о местах сбора отходов оборудования для переработки могут предоставить муниципальные учреждения, службы по утилизации бытовых отходов или продавец изделия. Они же могут предоставить сведения об экологически безопасной переработке.

## Директива о переработке изделий по окончании срока службы



Если приведенный символ размещен на продукте или на его упаковке, это свидетельствует о том, что данный продукт нельзя утилизировать вместе с другими отходами. Такое изделие следует доставить в центры сбора отходов для идентификации, сортировки, переработки и утилизации.

## Déclaration de Conformité aux Directives de l'Union européenne (UE)

Cet appareil portant la marque CE est conforme aux directives de l'UE suivantes: directive Compatibilité Electromagnétique 2014/30/UE, directive Basse Tension 2014/35/UE, directive 2009/125/CE en matière d'écoconception, la directive RoHS II 2011/65/UE & la déclaration 2015/863.

La conformité à ces directives est évaluée sur la base des normes européennes harmonisées applicables.

## European Union (EU) CE-Konformitätserklärung

Dieses Produkte mit CE-Kennzeichnung erfüllen folgenden EU-Richtlinien: EMV-Richtlinie 2014/30/EU, Niederspannungsrichtlinie 2014/30/EU, Ökodesign-Richtlinie 2009/125/EC, RoHS-Richtlinie 2011/65/EU erfüllt und die 2015/863 Erklärung.

Die Konformität mit diesen Richtlinien wird unter Verwendung der entsprechenden Standards zur Europäischen Normierung beurteilt.



## Декларация об отсутствии в составе изделия запрещенных к применению веществ

Название устройства: ЖК-монитор Модель (тип): <b>GIGABYTE G32QC A</b>						
Компонет	Запрещенные к применению химические вещества и их обозначение					
	Свинец (Pb)	Ртуть (Hg)	Кадмий (Cd)	Гексавалентный хром (Cr <sup>+6</sup> )	Полиброминат бифенил (PBB)	Полибром дифенилэфир (PBDE)
Корпус	○	○	○	○	○	○
Задняя стенка	○	○	○	○	○	○
ЖК-панель	—	○	○	○	○	○
Стойка	—	○	○	○	○	○
Печатная плата	○	○	○	○	○	○
Кабель питания	—	○	○	○	○	○
Прочие кабели	—	○	○	○	○	○

**Примечание 1:** Характеристика < Превышено на 0,1 wt % > или <Превышено на 0,01 wt % > означает, что процентное содержание запрещенных или ограниченных к применению веществ в изделии или его составных компонентах превышает контрольное значение в указанном процентном соотношении к массе изделия).

**Примечание 2:** Символ ○ означает, что процентное содержание запрещенного вещества не превышает контрольного значения (в процентном соотношении к массе изделия).

**Примечание 3:** Символ — означает, что запрещенное или ограниченное к применению вещество отсутствует в указанном изделии.